

Manchon préisolé E140

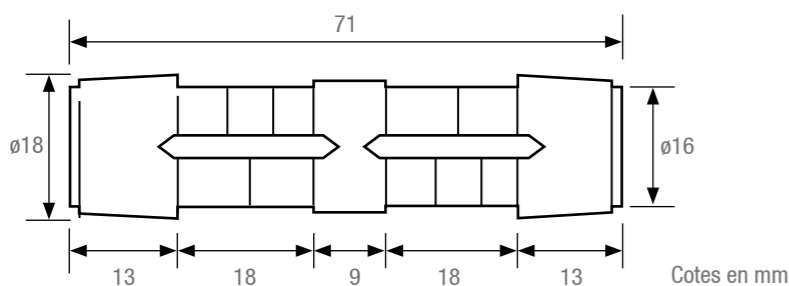

Utilisation

Ce manchon préisolé s'utilise pour la jonction des conducteurs aériens isolés à âme câblée en aluminium ou en cuivre sous traction et hors traction mécanique. Il intervient dans l'exécution, la réparation ou la modification des branchements basse tension. La jonction peut se réaliser entre deux conducteurs de sections égales ou inégales, toutes les combinaisons sont possibles. La section des câbles va de 6 à 35mm².



Description

- Le manchon peut être sollicité en traction mécanique.
- Le manchon possède une très bonne tenue diélectrique > 6kV.
- Les matériaux sont résistants aux UV.

Ce manchon préisolé répond aux critères des normes **NF C 33-021** et **EN 50-483**.

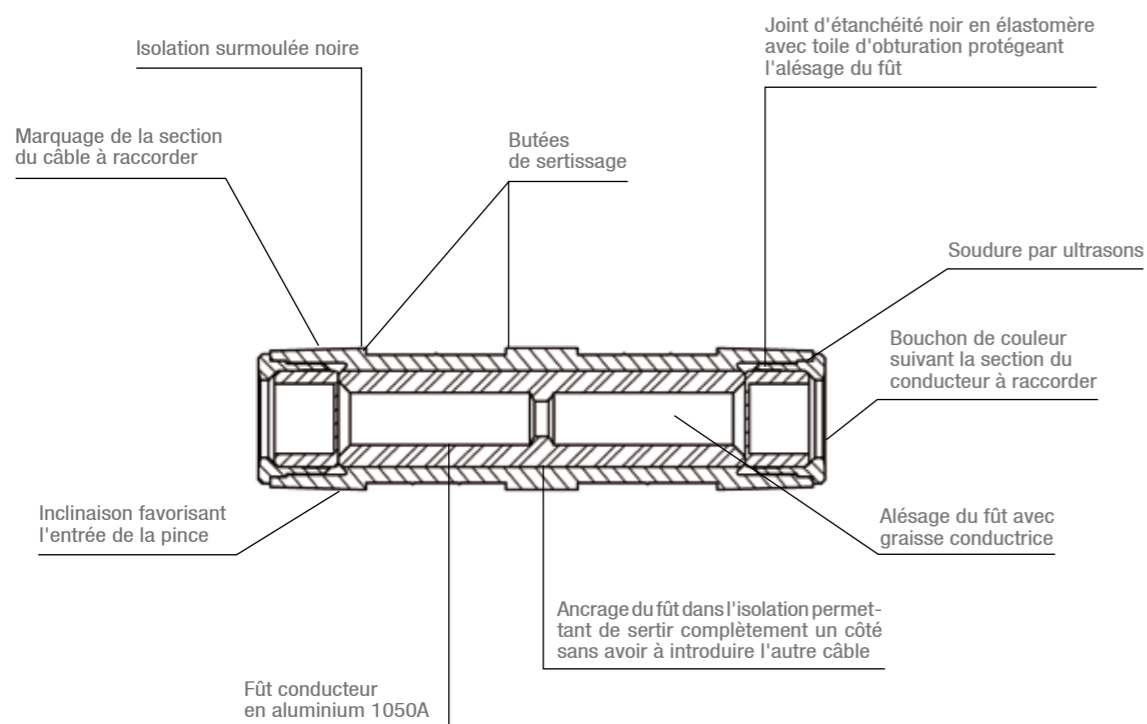

Mise en œuvre

Préparation des conducteurs à raccorder :

- Couper les câbles avec un dispositif qui n'écrase pas l'âme.
- Dénuder les conducteurs sur une longueur de 23mm.
- Brosser les conducteurs à raccorder sous graisse neutre afin de décaper la pellicule d'oxyde des conducteurs. Ne pas essuyer les conducteurs ainsi nettoyés.
- Introduire à fond les conducteurs dans les alésages du manchon.

Rétreints :

- Il n'est pas indispensable d'introduire les deux conducteurs avant de réaliser le rétreint. On peut en introduire un, le rétreindre, introduire le deuxième et le rétreindre.

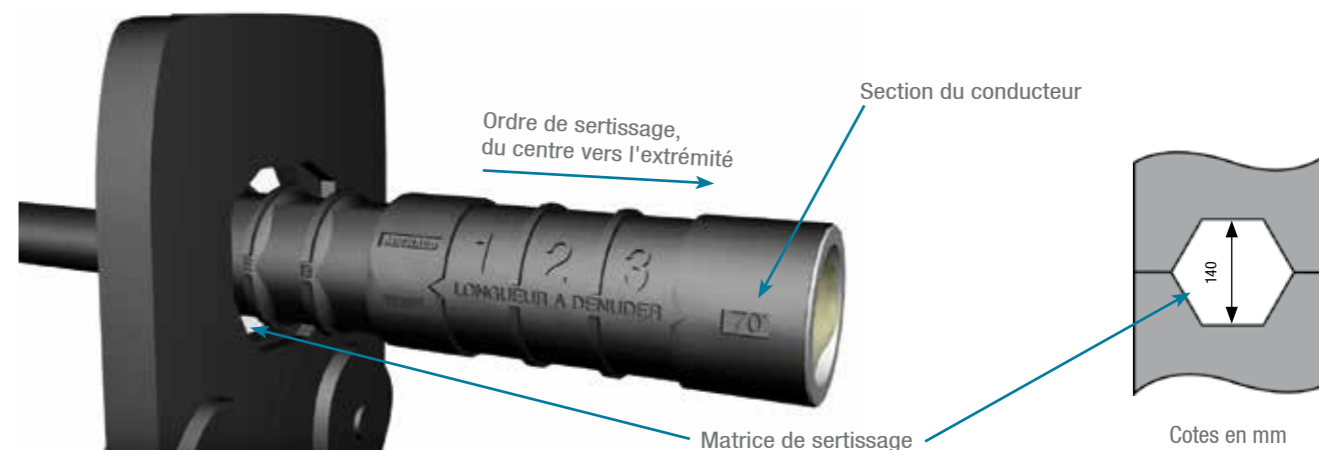

Vidéo de mise en œuvre disponible sur le site internet www.michaud-export.fr

Code	Désignation	Section câble arrivée (mm ²)	Couleur arrivée	Section câble départ (mm ²)	Couleur départ	Poids (kg)	Unité vente
K030	MANCHON PRÉISOLÉ (E140) MJPB 6	6	MARRON	6	MARRON	0,030	10
K031	MANCHON PRÉISOLÉ (E140) MJPB 10-6	10	VERT	6	MARRON	0,030	10
K032	MANCHON PRÉISOLÉ (E140) MJPB 16-6	16	BLEU	6	MARRON	0,030	10
K033	MANCHON PRÉISOLÉ (E140) MJPB 25-6	25	ORANGE	6	MARRON	0,030	10
K035	MANCHON PRÉISOLÉ (E140) MJPB 10	10	VERT	10	VERT	0,030	10
K036	MANCHON PRÉISOLÉ (E140) MJPB 16-10	16	BLEU	10	VERT	0,030	10
K037	MANCHON PRÉISOLÉ (E140) MJPB 25-10	25	ORANGE	10	VERT	0,030	10
K039	MANCHON PRÉISOLÉ (E140) MJPB 16	16	BLEU	16	BLEU	0,030	10
K040	MANCHON PRÉISOLÉ (E140) MJPB 25-16	25	ORANGE	16	BLEU	0,030	10
K053	MANCHON PRÉISOLÉ (E140) MJPB 35-16	35	ROUGE	16	BLEU	0,020	10
K042	MANCHON PRÉISOLÉ (E140) MJPB 25	25	ORANGE	25	ORANGE	0,020	10
K054	MANCHON PRÉISOLÉ (E140) MJPB 35-25	35	ROUGE	25	ORANGE	0,020	10
K055	MANCHON PRÉISOLÉ (E140) MJPB 35	35	ROUGE	35	ROUGE	0,020	10

VOIR FICHE INSTALLATION / Presse hydraulique de sertissage